

Περιγραφή

Ο **PC-CON1** Version 1 είναι ένας μη προγραμματιζόμενος επιτηρητής μονοφασικής ή τριφασικής φάσης. Ελέγχει την ορθή φορά και την ασυμμετρία των φάσεων, την πτώση τάσης, την υπέρταση και τη διακοπή κάθε φάσης. Απεικονίζει τις τιμές των φασικών τάσεων, των πολικών τάσεων και την ασυμμετρία μεταξύ των φάσεων. Δίνεται η δυνατότητα ρύθμισης της ασυμμετρίας.



Ενδείξεις και λειτουργίες

Για **μονοφασική** λειτουργία του επιτηρητή συνδέουμε τον ουδέτερο και τη φάση στις κλέμες N, T (No. 17 & 23 αντίστοιχα).

Πατώντας [▼] απεικονίζονται οι ενδείξεις διαδοχικά.

Πατώντας [▲] απεικονίζεται το SET POINT της **ασυμμετρίας**. Με το trimmer που βρίσκεται στη θέση 5 της εισόδου και κρατώντας πατημένο το [▲] μεταβάλλουμε την τιμή της ασυμμετρίας (0÷5.5%).

Το [ENTER] και το [SET] είναι απενεργοποιημένα.

Το πράσινο led στην οθόνη απεικονίζει την κατάσταση λειτουργίας του ρελέ. Στην αναμονή ενεργοποίησης του ρελέ, το led αναβοσβήνει.

ένδειξη	περιγραφή
r 230	φασική τάση R
S 230	φασική τάση S
t 230	φασική τάση T
Sr 400	πολική τάση SR
rt 400	πολική τάση RT
st 400	πολική τάση ST
A	ασυμμετρία

Τιμές λειτουργίας επιτηρητή

Όλες οι ενδείξεις είναι μη προγραμματιζόμενες εκτός από την ασυμμετρία που μπορεί να ρυθμισθεί από 0÷5.5% με διαφορικό λειτουργίας στο 1%.

Προεπιλεγμένη ρύθμιση ασυμμετρίας: 1.5%

Οι τιμές των τάσεων αναφέρονται στις φασικές τάσεις και ισχύουν τα εξής:

χαμηλή φασική τάση	ρελέ OFF κάτω από 204V ρελέ ON πάνω από 207V
υψηλή φασική τάση	ρελέ OFF πάνω από 255V ρελέ ON κάτω από 250V

Συνδεσμολογία - διαστάσεις

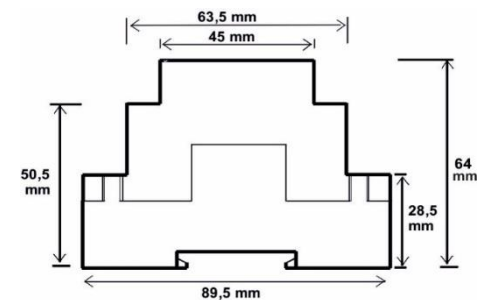
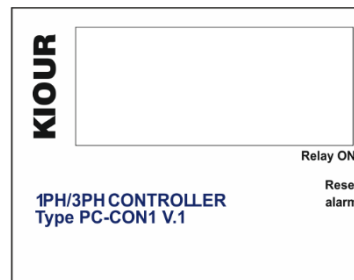
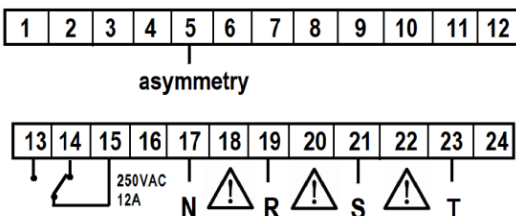

Λειτουργία των ALARM

Όταν υπάρξει κάποιο alarm απεικονίζεται στην οθόνη και το ρελέ κλείνει (OFF) μετά από 2sec. Η ένδειξη του εναλλάσσεται με την τιμή που απεικονίζεται. Εάν υπάρχουν περισσότερα από ένα alarm, απεικονίζονται διαδοχικά στο display.

Όταν αποκατασταθεί η αιτία της βλάβης, το ρελέ επανέρχεται σε κατάσταση ON μετά από 4sec και το πράσινο led ανάβει. Στο διάστημα των 4sec το led αναβοσβήνει. Το alarm συνεχίζει να απεικονίζεται στο display και για να ακυρωθεί πρέπει να πατηθεί το **Reset alarm** [▲].

Πίνακας των ALARM

ένδειξη	περιγραφή
r Low	πτώση τάσεως στην r
S Low	πτώση τάσεως στην S
t Low	πτώση τάσεως στην t
r Hi	υπέρταση στην r
S Hi	υπέρταση στην S
t Hi	υπέρταση στην t
A Fai	πρόβλημα ασυμμετρίας
SE Fai	πρόβλημα διαδοχής φάσεων

Τεχνικά χαρακτηριστικά

Τροφοδοσία: 230VAC 50/60Hz

Μέγιστη ισχύς λειτουργίας: 3W

Συνιστάται χρήση ασφάλειας τροφοδοσίας - ασφάλειας τήξεως: 0.5A (δεν περιλαμβάνεται)

Ακρίβεια: 1% ± 1 digit

Ρελέ: 250VAC 12A resistive load

Θερμοκρασία λειτουργίας: -15÷+55°C

Θερμοκρασία αποθήκευσης: -20÷+80°C

Ασφάλεια τροφοδοσίας - τήξεως: 0.5A

Η συσκευή μοντάρεται σε ράγα τύπου Ω

Συνδεσμολογία με κλέμες

ΠΡΟΣΟΧΗ να μη δημιουργηθούν ισχυρές ηλεκτροστατικές εκφορτίσεις στις πλευρικές σχισμές της συσκευής και να μην εισέλθουν αιχμηρά αντικείμενα



Διαβάστε και φυλάξτε τις οδηγίες χρήσεως. Η συσκευή καλύπτεται από εγγύηση καλής λειτουργίας δύο ετών. Η εγγύηση ισχύει εφόσον έχουν τηρηθεί οι οδηγίες χρήσεως. Ο έλεγχος και η επισκευή της συσκευής πρέπει να γίνεται από εξουσιοδοτημένο τεχνικό. Η εγγύηση καλύπτει μόνο την αντικατάσταση ή την επισκευή της συσκευής

Description

PC-CON1 V1 is a non-programmable single-phase or three-phase supervisor. The device controls the drop voltage of one or more phases, the over voltage, the asymmetry failure and the phase rotation failure. It displays the values of phase voltages, line voltages and asymmetry between phases. Only the asymmetry can be adjusted.

Displays and Functions

For **single-phase** operation we connect neutral and phase to the terminals blocks N, T (No.17 & 23 respectively).

By pressing [▼] all indications are displayed sequentially.

By pressing [▲] the asymmetry's set point is displayed. With the trimmer located in terminal block No. 5 and by pressing at the same time [▲] we change the asymmetry's value (0÷5.5%).

[ENTER] and [SET] buttons are disabled.

The green led on the screen shows the operating status of the relay. In anticipation of the activation of the relay, the led flashes.

display		description
r	230	The phase value of R
S	230	The phase value of S
t	230	The phase value of T
Sr	400	The line value of SR
rt	400	The line value of RT
st	400	The line value of ST
A		

Supervisor's Operating Rates

All indications are non-programmable except of the asymmetry which can be adjusted from 0 ÷ 5.5% with a differential operation of 1%.

Asymmetry set point: 1.5%

The voltage values refer to phase voltages and the following apply:

Low phase voltage	relay OFF below 204V relay ON above 207V
High phase voltage	relay OFF above 255V relay ON below 250V

Connection diagram - Dimensions

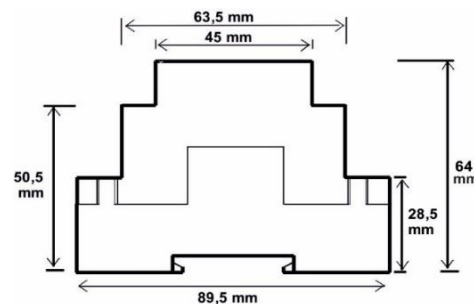
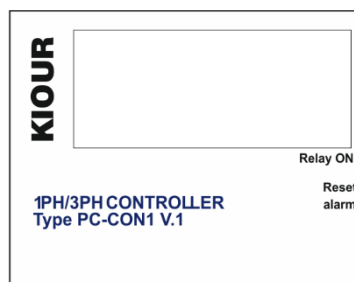
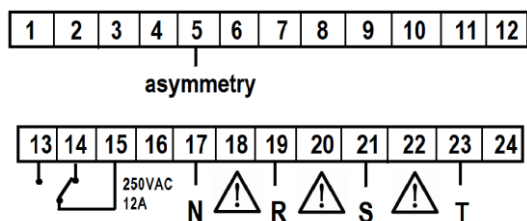

Alarm's Function

When an alarm appears, it displays on screen and the relay turns OFF after 2 sec. Alarm's indication toggles between values displayed. If more than one alarm exist, all alarms display in sequence

When the malfunction is restored the green led starts flashing. The relay and the led turn ON after 4 sec. The alarms continue being displayed and are canceled only by pressing the up arrow **Reset alarm** [▲].

Alarm's table

display		description
r	Low	voltage drop of r
S	Low	voltage drop of S
t	Low	voltage drop of t
r	Hi	overvoltage of r
S	Hi	overvoltage of S
t	Hi	overvoltage of t
A	Fai	asymmetry failure
SE	Fai	Phase rotation (sequence) failure

Technical specifications

Power supply: 230VAC 50/60Hz

Maximum power consumption: 3W

It is recommended using a power supply safety fuse 0.5A (not included)

Accuracy: 1% ± 1 digit

Relay: 250VAC 12A resistive load

Operating temperature: -15÷+55°C

Storage temperature: -20÷+80 °C

Device is mounted in Ω rail

Connection with terminal blocks

ATTENTION to prevent electrostatic discharges at the side slots of the device and sharp objects from been inserted.



ATTENTION: separate the signal's cables from the power supply's cables to prevent electromagnetic disorders Signal cables must never be in the same pipe with the power supply cables.

Read and keep these instructions. The device is under two year's guarantee of good operation. The guarantee is valid only if the manual instructions have been applied. The control and service of the device must be done by an authorized technician. The guarantee covers only the replacement or the service of the device.

www.kiour.com